

# REMOLQUE LIGERO DE ILUMINACIÓN PARA EMERGENCIAS



**HISPAMAST SL**

01/04/2020

## 1. CARACTERÍSTICAS TÉCNICAS GENERALES

El **remolque Ligero de Iluminación para Emergencias** fabricado por HISPAMAST está diseñado para proporcionar una solución combinada de iluminación para **situaciones de emergencia** como rescates en accidentes de tráfico, extinción de incendios, puestos de mando avanzado... pero **también puede ser utilizado para otros cometidos como empresas de obra civil, mantenimiento de carreteras, etc.**

Es totalmente autónomo gracias la combinación de equipos de iluminación a batería y a red junto con un grupo generador silencioso tipo inverter.

Se compone de un remolque de perfiles estructurales electro soldados, con tapa en fibra para mantener el quipo protegido y limpio, listo para su rápido despliegue.

El remolque dispone de soportería para todos los elementos, de esta manera el transporte y almacenamiento es seguro y ordenado.

El conjunto admite una velocidad de 25 km/h por caminos en mal estado, y hasta 80 km/h por carretera. **Al ser un remolque de menos de 750 kilos, no requiere un carnet de conducir especial, ni matricula propia ni pasar ITV.**



**2 CARACTERÍSTICAS TÉCNICAS DEL REMOLQUE DE EMERGENCIAS**

**2.1 REMOLQUE & CARROCERIA**

Dimensiones y pesos:

- Longitud máxima: 1.760 mm
- Anchura máxima (estabilizadores plegados): 1.315 mm
- Altura al suelo (sin capota): 839 mm
- M.M.A.: 300 Kg

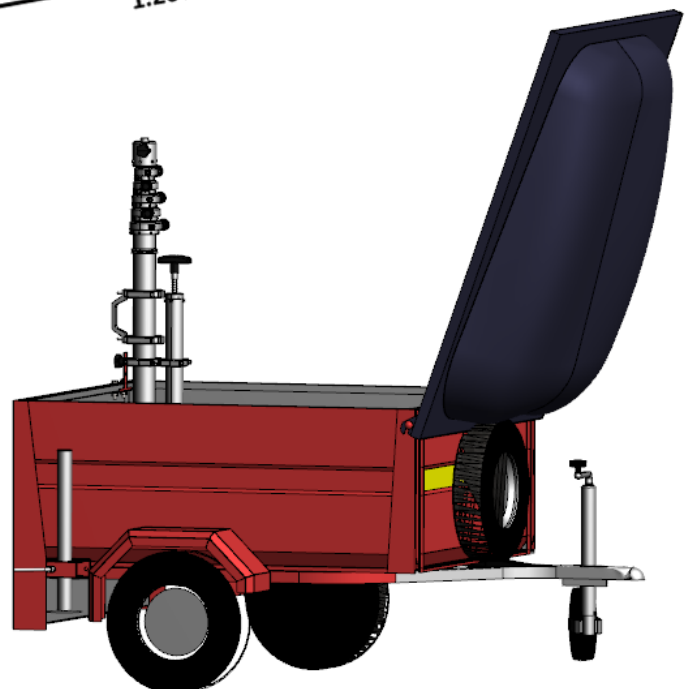
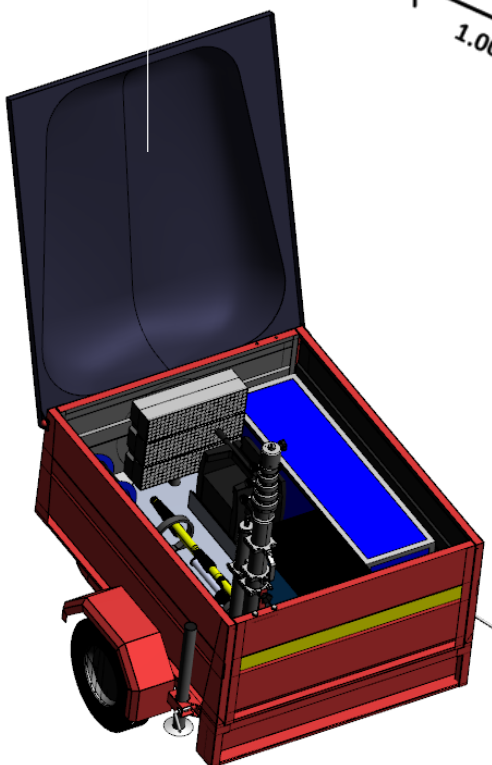
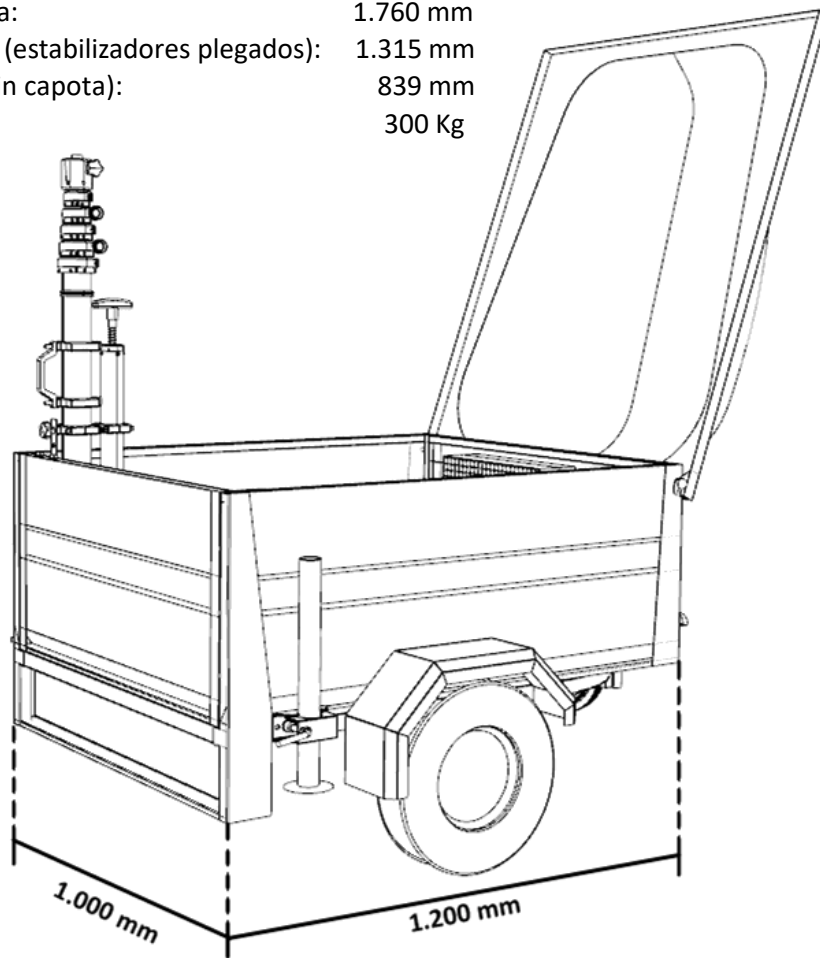

## 2.2 DOTACIÓN

El Remolque Ligero de Iluminación para Emergencias está dotado de equipos tanto a batería, totalmente autónomos y silenciosos, como de equipos alimentados en corriente alterna gracias al grupo generador inverter integrado.

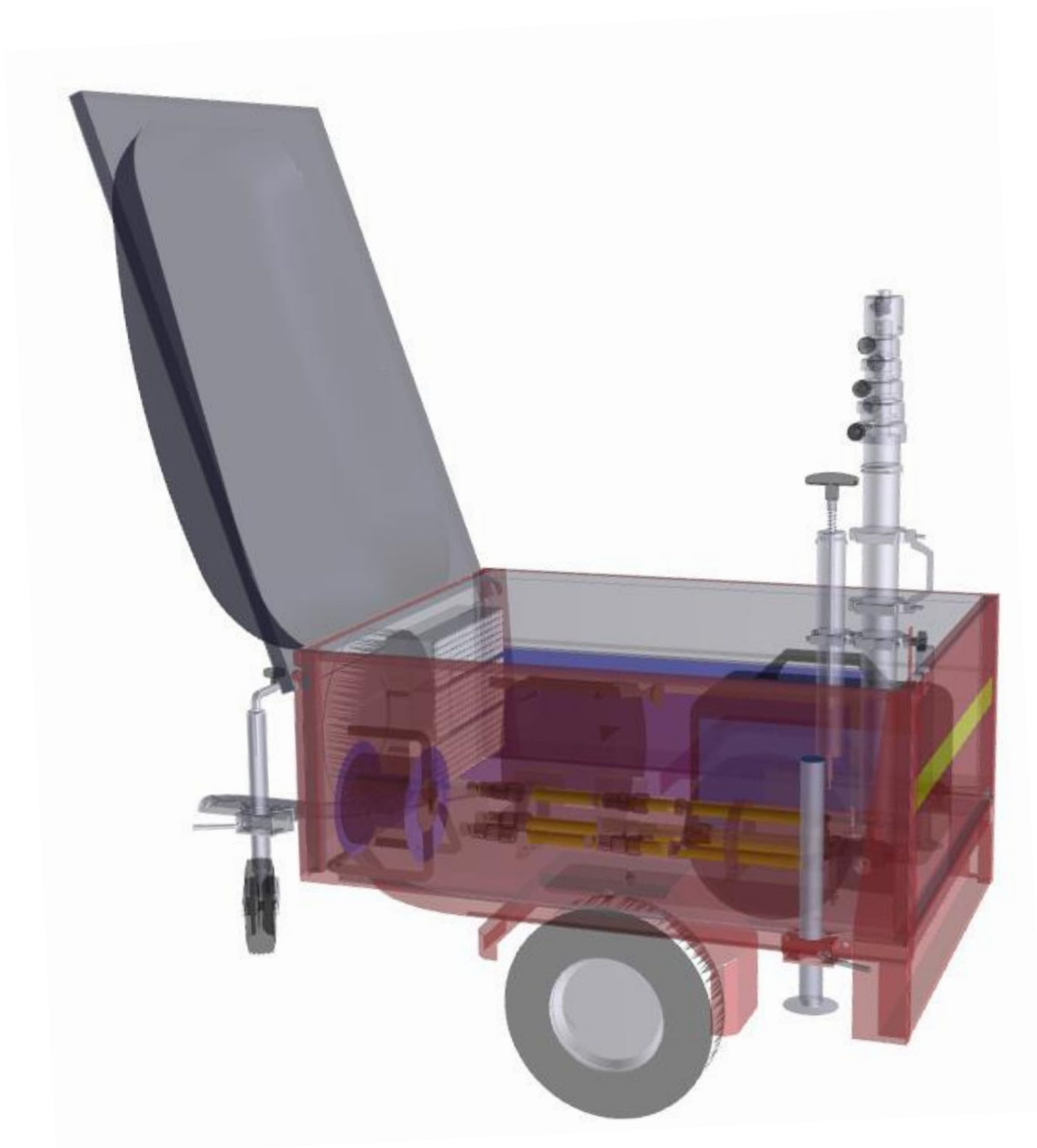

· **LUMAPHORE 600 XL LED**

- Zona Iluminación: 3.200m<sup>2</sup>
- Flujo luminoso: 76.200 lumen
- Protección: IP65
- Peso: 7,7 Kg
- Alimentación 230Vac



· **SOLARIS LITE 16K LED**

- Flujo luminoso: De 2.000 a 16.000 lumen (5 modos)
- Alcance: 50 metros
- Autonomía: hasta 32h
- Cargador: incorporado
- Peso: 7 Kg

· **FOCO MODULAR 150W LED**

- Potencia: 150W
- Tensión: 110 - 230 Vac
- Dimensiones: 380 x 310 x 160 mm
- Vida útil: 50.000h
- Peso: 3,3 Kg



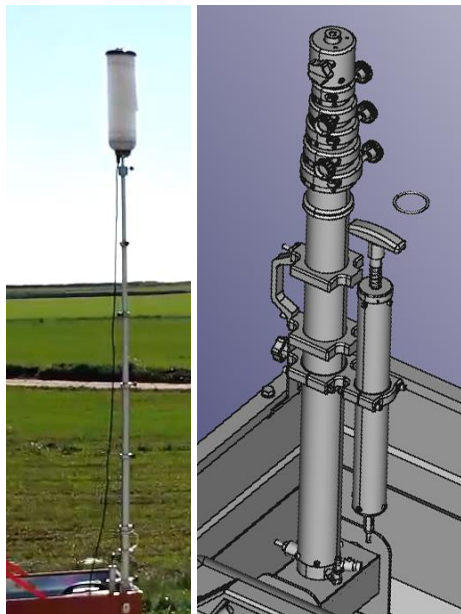

· MÁSTIL LIGERO ABATIBLE CP5601H

- Diámetro: 66 mm
- Secciones: 6
- Altura abierto: 3.420 mm
- Altura cerrada: 1.000 mm
- Carga máxima en punta: 9 Kg
- Peso: 7 kg
- Viento máximo: 105 Km/h

· TRÍPODE TELESÓPICO MANUAL

- Material: Acero galvanizado
- Altura máxima: 4,58m
- Altura mínima: 1,12m
- Peso: 13,5 Kg



· GENERADOR SILENCIOSO 2 KW INVERTER

- Potencia: 2kW
- Frecuencia: 50 Hz
- Salida: 230V
- Autonomía: 4,7h
- Presión sonora @7m: dB(A)



## **2.4 DOCUMENTACIÓN**

- a) Manual de operación y funcionamiento de los equipos contenidos
- b) Manual de servicio y mantenimiento, incluirá las especificaciones y procedimientos para asegurar que el servicio de mantenimiento preventivo pueda ser realizado por personal de servicio especializado.

## **3. GARANTÍA**

HISPAMAST se compromete a garantizar los equipos completos y los equipos auxiliares suministrados contra toda deficiencia de funcionamiento o avería, imputable a defectos de fabricación o de concepción de los sistemas tanto de los elementos por él construidos como de los que haya subcontratado.

Esta garantía, tendrá una duración mínima de DOS AÑOS para los equipos y para el remolque, a partir de la firma del Acta de Recepción

